

コラソンカップ

予選リーグ/令和8年4月11日(土) 決勝・準決・3決/令和8年4月12日(日)

予選リーグ

男子

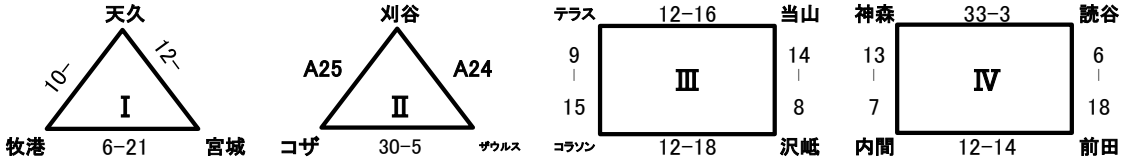

女子

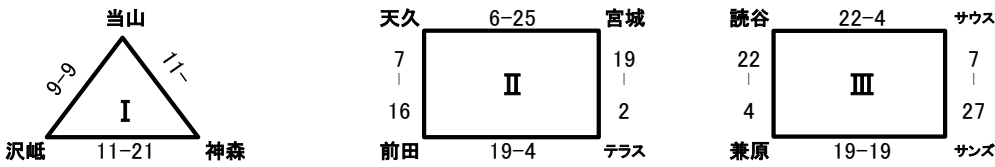

男子決勝トーナメント

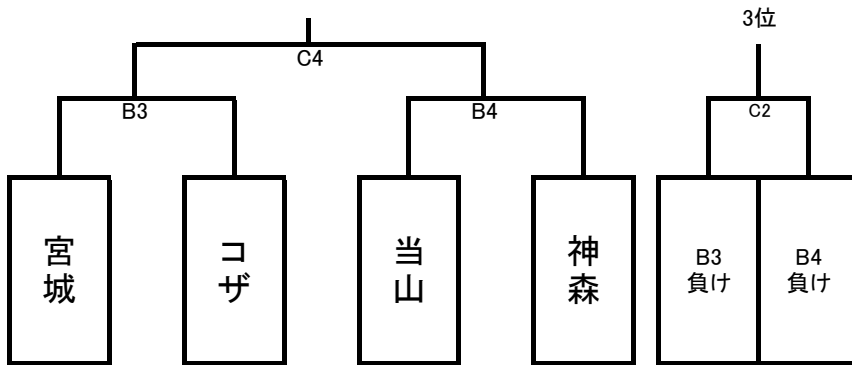

女子決勝トーナメント

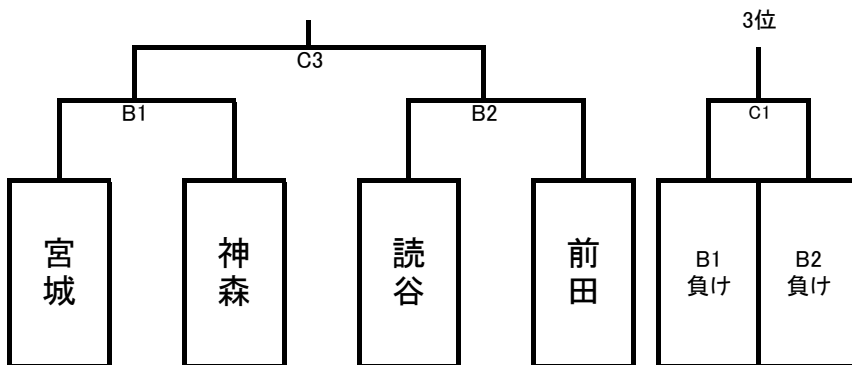

対戦間スケジュール

試合時間(予選・準々決勝): 10分-2分-10分=22分=25分(試合前アップ約1.5分)
 準決勝・決勝: 12分-3分-12分=27分=30分 男女交流戦: 15分1本=15分

	時間	パート	Aコート 対戦表				審判	オフィシャル	パート	Bコート 対戦表				審判	オフィシャル
1	10:00	A1	当山	9 - 9	沢岷	本部	本部	A2	天久	7 - 16	前田	本部	本部		
2	10:25	A3	宮城	19 - 2	テラス	当山	前敗者	A4	読谷	22 - 4	兼原	天久	前敗者		
3	10:50	A5	サウス	7 - 27	サンズ	宮城	前敗者	A6	天久	17 - 10	牧港	兼原	前敗者		
4	11:15	A7	コザ	30 - 5	ザウルス	サウス	前敗者	A8	テラス	9 - 15	コラソン	牧港	前敗者		
5	11:40	A9	当山	14 - 8	沢岷	コザ	前敗者	A10	神森	13 - 7	内間	テラス	前敗者		
6	12:05	A11	読谷	6 - 18	前田	沢岷	前敗者	A12	当山	11 - 20	神森	内間	前敗者		
7	12:30	A13	天久	6 - 25	宮城	読谷	前敗者	A14	前田	19 - 4	テラス	神森	前敗者		
8	12:55	A15	読谷	22 - 4	サウス	天久	前敗者	A16	兼原	19 - 19	サンズ	前田	前敗者		
9	13:20	A17	牧港	6 - 21	宮城	本部	前敗者	A18	テラス	12 - 16	当山	兼原	前敗者		
10	13:45	A19	コラソン	12 - 18	沢岷	牧港	前敗者	A20	神森	33 - 3	読谷	当山	前敗者		
11	14:10	A21	内間	12 - 14	前田	コラソン	前敗者	A22	沢岷	11 - 21	神森	読谷	前敗者		
12	14:35	A23	天久	12 - 21	宮城	内間	前敗者	A24	刈谷	31 - 2	ザウルス	本部	前敗者		
13	15:00	交流①	天久	14 - 8	当山	本部	前敗者	交流②	テラス	4 - 10	サウス	本部	前敗者		
14	15:20	交流③	当山	13 - 4	サンズ	本部	前敗者	交流④	ザウルス	5 -	読谷	本部	前敗者		
15	15:40	交流⑤	テラス	4 - 15	沢岷	本部	前敗者	交流⑥	サウス	4 - 13	兼原	本部	前敗者		
16	16:00	A25	刈谷	11 - 13	コザ	本部	前敗者	交流⑦	沢岷	16 - 3	天久	本部	前敗者		
17	16:20	交流⑧	沢岷	14 - 11	兼原	本部	前敗者	交流⑨	天久	17 - 12	サンズ	本部	前敗者		
18	16:40	交流⑩	牧港	9 - 14	テラス	本部	前敗者	交流⑪	読谷	1 - 9	刈谷	本部	前敗者		
19	17:00	交流⑫	ザウルス	5 - 12	牧港	本部	前敗者	交流⑬	天久	9 - 15	内間	本部	前敗者		
20	17:20	交流⑭	前田	9 - 6	コラソン	本部	前敗者	交流⑮	刈谷	11 - 10	テラス	本部	前敗者		
21	17:40	交流⑯	内間	15 - 10	コラソン	本部	前敗者	交流⑰	沢岷	12 - 8	前田	本部	前敗者		
22	18:00														

終了

	時間	パート	2日目 対戦表		審判	オフィシャル	
1	9:15	B1/準決	宮城	-	神森		
2	9:45	B2/準決	読谷	-	前田		
3	10:15	B3/準決	宮城	-	コザ		
4	10:45	B4/準決	当山	-	神森		
5	11:15	C1/3決		-			
6	11:45	C2/3決		-			
7	12:15	C3/決勝		-			
8	12:45	C4/決勝		-			
9	13:15		閉会式				

